

【2021 - 】 名前:

様 ※----- この図面は測りやすいよう、パイプ芯ではないので注意！

スペック詳細 (mm)

◎材料

- 材質 (A) =
- 太さ(φ) (B) =
- 肉厚(t) (C) =
- 曲げ(R) (D) =

注) 下記記載寸法は図面の

- パイプ芯 (E) =
- 寸法 (F) =

◎ハンドル本体

- (①) =
- (②) =
- (③) =
- (④) =
- (⑤) =
- (⑥) =
- (⑦) =

◎オプション加工

- ローレット(滑り止め)
 - (あ) =
 - (い) =
- 長孔(配線用穴)
 - (う) =
 - (え) =
- 丸穴(スイッチケース)
 - (お) =
- ポンチマーク(グリップ位置)
 - (か) =
- へこまし(位置の変更不可)
 - (き) =
- 塗装 (G) =
- メッキ (H) =

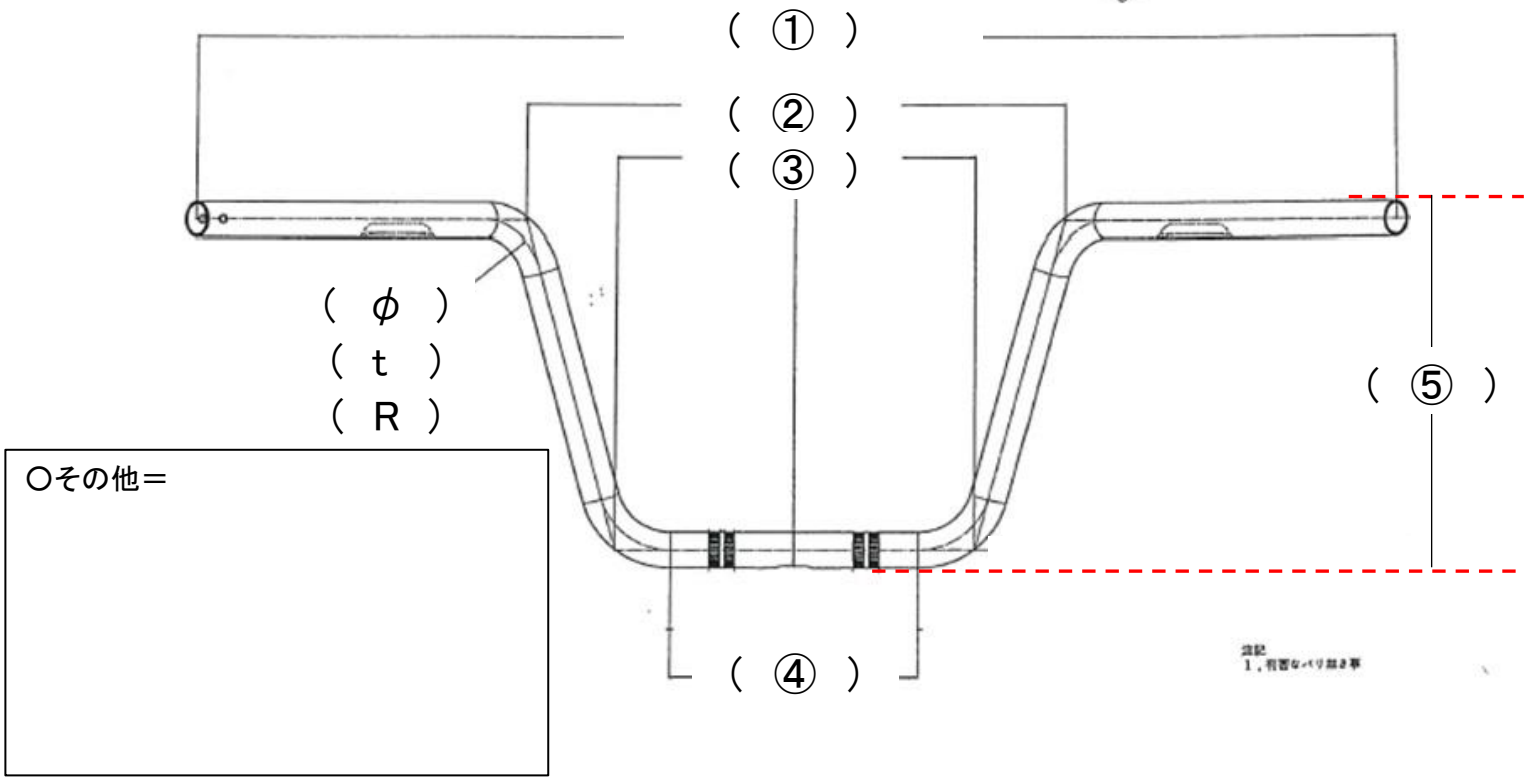
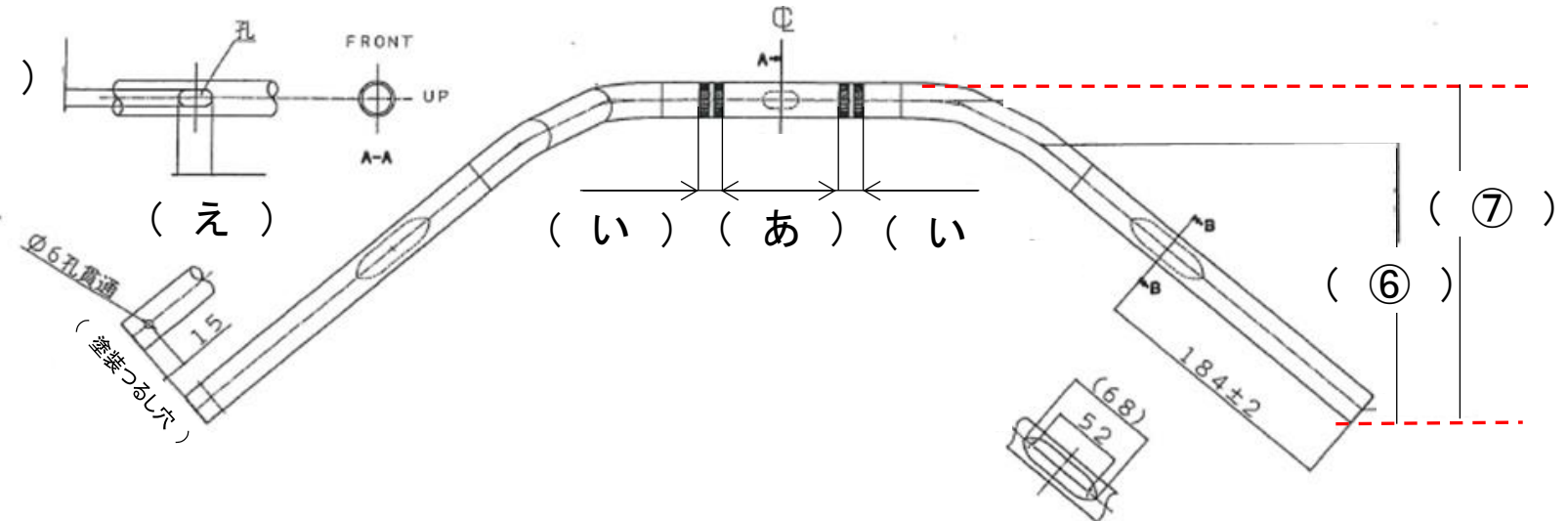

追記
1. 右面はバリ取り等